

Krijtlijnen inzameling 'recipiënt op recipiënt'



Vlaanderen
is materiaalbewust

SAMEN MAKEN WE
MORGEN MOOIER

OVAM



Situering

- ▶ **Bevorderen van selectieve inzameling van kleine hoeveelheden afval**
 - Inzameling als 'vergelijkbaar bedrijfsafval'
 - Inzameling als 'droge niet-gevaarlijke recycleerbare fracties', [Vlarema 4.3.2. §4](#)
 - Recipiënt op recipiënt
 - Principe bestaat al langer
 - Verduidelijking van randvoorwaarden

WELK TYPE INZAMELING IS GESCHIKT VOOR INZAMELING 'RECIPIËNT OP RECIPIËNT'?

► Inzameling van selectieve fracties

- OP in plaats van IN
 - Er moet op voorhand met de afvalophaler worden afgestemd dat men gebruik wenst te maken van de inzameling 'recipiënt op recipiënt' en voor welke fracties. Verwarring met non-conformiteiten vermijden!
- Geen gevaarlijk afval



WELK TYPE INZAMELING IS GESCHIKT VOOR INZAMELING 'RECIPIËNT OP RECIPIËNT'?

► Individuele inzamelingen ten opzichte van ophaalrondes

- Inzameling 'recipiënt op recipiënt' kan zowel bij **individuele inzamelingen**/afzetcontainers als bij **ophaalrondes**/rolcontainers, mits de zakken scheurbestendig zijn en niet kapot kunnen gaan in de perswagen.
- Bij **rolcontainers** mogen enkel selectieve stromen ingezameld worden volgens het principe 'recipiënt op recipiënt'.
- Bij **afzetcontainers** mogen selectieve fracties ook op die manier ingezameld worden. De combinatie met een gemengde fractie is enkel toegestaan bij afzetcontainers gemengd bouw- en sloopafval.



GB&S



+

+



WAT WORDT BESCHOUWD ALS EEN RECIPIËNT?

- ▶ De selectieve fractie dient in het juiste recipiënt te worden aangeboden, en bovenop de container worden aangeboden voor inzameling. De fractie moet duidelijk onderscheidbaar en apart manipuleerbaar zijn. Indien nodig, wordt de afzetcontainer afgedekt om te voorkomen dat lichte fracties kunnen wegwaaien tijdens het transport (ladingzekerheid, wegcode).
 - Sommige selectieve fracties zijn van die aard dat ze niet in een zak passen. Dan dient men ervoor te zorgen dat deze makkelijk samengebonden blijven en makkelijk door een kraan te hanteren zijn.



in



op



VOOR WELKE HOEVEELHEID is dit TOEGESTAAN?

- ▶ Om te kunnen garanderen dat de inzameling ‘recipiënt op recipiënt’ praktisch werkbaar blijft, en dat de selectieve fracties niet gemengd raken, wordt volgende aanpak voorgesteld;

- Bij inzameling van selectieve fracties als recipiënt op recipiënt in een afzetcontainer, is er geen limiet op hoeveelheid of aantal fracties die ingezameld mogen worden via dit principe, op de voorwaarde dat het afval duidelijk onderscheidbaar en apart manipuleerbaar blijft

- Bij **ophaalrondes** wordt enkel toegestaan selectieve fracties in te zamelen via dit principe. De ‘hoofdfractie’ van de ophaalronde moet bij iedere klant in dezelfde ophaalronde dezelfde zijn. Er mogen maximum 5 verschillende extra selectieve fracties toegevoegd worden.



HOE WEGEN, REGISTREREN EN RAPPORTEREN?

► Verplichting voor de afvalstoffenproducent

- De afvalstoffenproducent registreert zelf in het afvalstoffenregister welke afvalstoffen worden meegegeven. Er is een registratie voor iedere afvalstof, ook al worden die in 1 ophaling meegenomen.

Y ① ② ③ ④ ⑤ ...

HOE WEGEN, REGISTREREN EN RAPPORTEREN?

► Verplichting tijdens het afvaltransport

- Op het identificatieformulier dient de IHM slechts voor **1 afvalstof de EURAL-code** te vermelden (de hoofdfractie).
- Men kan verwijzen naar de **afspraken** tussen IHM en afvalstoffenproducent rond deze inzameling via ‘recipiënt op recipiënt’ en naar de **acceptatievoorwaarden**.

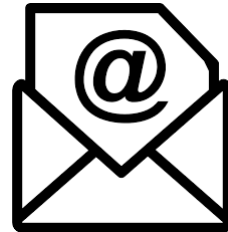

HOE WEGEN, REGISTREREN EN RAPPORTEREN?

► Verplichting voor de verwerker

- Verwerker dient **vergund** te zijn om de aangeboden fracties te aanvaarden op de site
- Bij aankomst op de site gebeurt visuele controle en weging
 - Voldoende om slechts **1 gewicht** te registreren
 - Belangrijk; dan ook 1 gewicht in rapportering MATIS
 - Belangrijk om interne melding door te geven dat er **extra fractie op de container** ligt, zodat hiermee rekening kan worden gehouden bij uitkiepen.
 - Het afhalen van een fractie die bovenop een afzetcontainer ligt, wordt vergunningstechnisch niet beschouwd als een sortering, gezien de fractie reeds gesorteerd wordt aangeboden en in het juiste recipiënt zit.
- De verwerker dient via het werkplan aan te tonen hoe men zich zal organiseren op binnenkomende vrachten die ingezameld zijn via het principe van ‘recipiënt op recipiënt’.

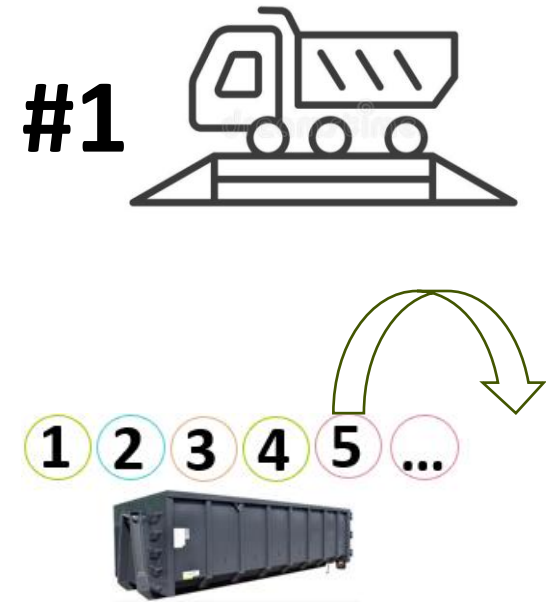

VOORBEELDEN

- ▶ **Enkele voorbeelden uit de praktijk die worden toegestaan als ‘recipiënt op recipiënt’:**
 - Een foliezak (selectieve fractie) bovenop een afzetcontainer puin (selectieve fractie)
 - Een hoeveelheid samengebonden hout (selectieve fractie) bovenop een afzetcontainer gemengd bouw- en sloopafval (gemengde fractie)
 - Houten palletten (selectieve fractie) bovenop een afzetcontainer gemengd bouw- en sloopafval
 - Hoeveelheid samengebonden karton (selectieve fractie) op een afzetcontainer gemengd bouw- en sloopafval (gemengde fractie).
 - Een foliezak (selectieve fractie) bovenop een rolcontainer papier en karton (selectieve fractie).
 - Een PMD-zak (selectieve fractie) bovenop een afzetcontainer gemengd bouw- en sloopafval
- ▶ **Wordt NIET toegestaan als inzameling ‘recipiënt op recipiënt’:**
 - Een PMD-zak (selectieve fractie) bovenop een afzetcontainer bedrijfsrestafval (gemengde fractie)
 - De combinatie met ‘droge niet-gevaarlijke recycleerbare fracties’ (EURAL-code 20 03 70)



Vlaanderen
is materiaalbewust

Vlaamse overheid

Openbare Vlaamse Afvalstoffenmaatschappij

Stationsstraat 110 - 2800 Mechelen

T 015 284 284

ovam.vlaanderen.be

info@ovam.be

Blijft u graag op de hoogte?

Schrijf u in voor onze nieuwsbrief via nieuwsbrief@ovam.be.

SAMEN MAKEN WE
MORGEN MOOIER

OVAM

